

26 April 1898

Den Haag 26 April 1898

Den WelEdelHooggeleerde Heer
den Heer Kamerlingh Onnes
Professor a/d Rijks Universiteit
Leiden

WelEdelHooggeleerde Heer.

In beleefd antwoord op Uw geëerde gisteren heb ik de eer U hierbij aan te bieden:

Eene Crossley gasmotor 40 eff: Phr. Welke max: 45 Phr: kan ontwikkelen voor de som van f 3200.- (Drie duizend, twee honderd gulden). De motor is speciaal voor electrisch licht en wordt geleverd franco Station Leiden met één extra zwaar vliegwiel, buitenstoel, balansgewichten aan de kruk, anti fluctuator gaszak, knalpot, luchtpot bijbehorend schroefsleutels en gewone reserve-deelen; alsmede een olie-spatscherm rond de kruk, terwijl de montage der motor mede in bovenstaande prijs is begrepen. De diverse buisleidingen, afkoelinrichting, fundatie, fundatiebouten alsmede eventueel timmer en metselwerk zijn in den genoemde prijs niet begrepen terwijl het transport door de stad eveneens voor Uwe rekening komt. Levertijd ca 8 weken na ontvangst der bestelling.

De afmetingen der motor zijn als volgt:

Lengte	ca 4 meter
Breedte	ca 2.30 meter
Gewicht Bruto	ca 8000 Kilo
Gewicht Netto	ca 7000 Kilo
Diameter vliegwiel	ca 2,44 meter
Breedte vliegwiel	235 millimeter
aantal omwentelingen	= 220 pr minuut

Eene afbeelding der motor zult U vinden op pag. 18/19 der catalogus welke ik U hierbij insluit.

Hoogachtend

UwEdHooggeleerde dwdr

pp Technisch Bureau G. Barger

(wg) Jos.J.Dumont

Deze motoren zijn het resultaat
van 30 jaar ondervinding en 30 jaar succes.

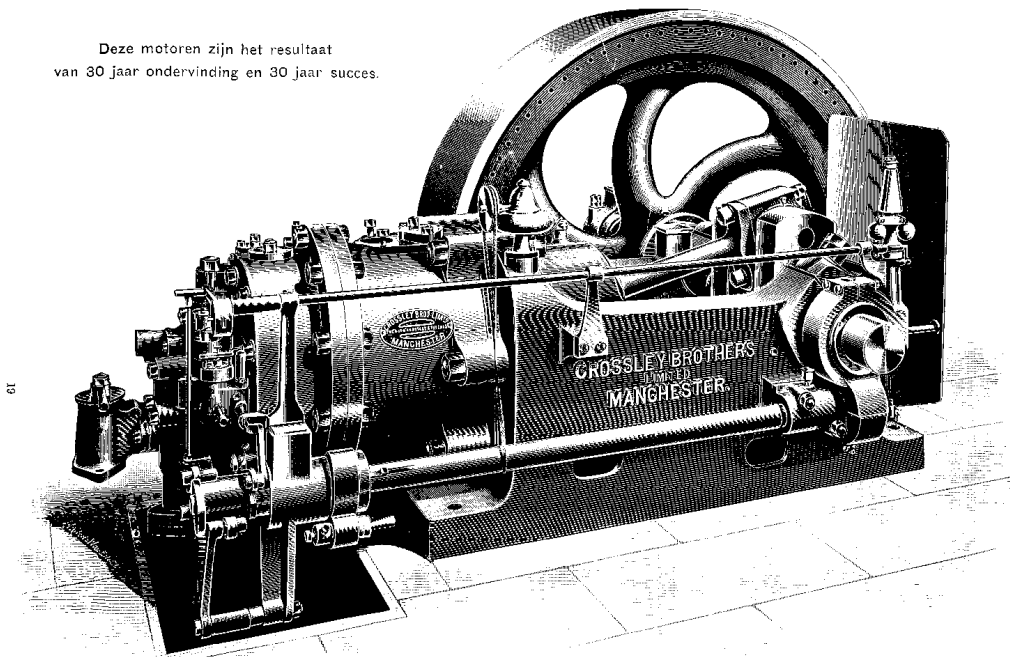

SPECIALE MOTOR VOOR ELECTRISCH LICHT,
Van 40 tot 95 PK. met een Zwaar vliegwiel buitenstoel en gebalanceerde krukas.

CROSSLEY BROS. LIMITED, OPENSHAW, MANCHESTER.

251 Juli 1898

Aan den WelEdGestr Heer Benaard van het Kadaster te Leiden
WelEdGestr. Heer,

Aangezien Zijne Excellentie de Minister van Binnenl. Zaken door mijne tusshenkomst de noodige stukken verlangt te ontvangen, voor de oprichting van eene inrichting, die onder de hinderwet valt, in het Natuurkundig laboratorium Steenschuur alhier, heb ik de eer U vriendelijk te verzoeken mij ten spoedigste te doen toekomen een uittreksel uit de Kadaster leggers, aanduidend de gebouwen of lokalen bestemd tot ziekenverpleging, uitoefening der openbare eeredienst of scholen, binnen een kring van twee honderd meter van het gebouw of lokaal der inrichting gelegen.

Hoogachtend
Uwdwdr
(wg) H. Kamerlingh Onnes

25 Juli 1898

Den Haag 25 July 1898

Den Weledel Hooggeleerden Heer
Prof. Kamerlingh Onnes
Leiden

Naar aanleiding van het onderhoud van mijnen technicus l.l. Zaterdag bevestig ik hierbij Uwe bestelling op een Crossley gasmotor van 45 Eff.PK voor de prijs van f 3200. op voorwaarden als aangeboden met bijlevering van den aanzetter of starter en eene extra remschijf.
Tegelijk zend ik hierbij eene teekening voor plaatsing van die motor om daarna de aanvraag te kunnen doen naar de vergunning.

Met de meeste Hoogachting
UEdHooggel DwDr
(wG) G. Barger

De ingeziene documentjes gaan hierbij terug.

26 Juli 1898

Waarde Professor,

Hiernevens zend ik U het antwoord van Barger. Het komt mij bevredigend voor, alleen wordt er geschreven over eene bestelling, terwijl ik meen begrepen te hebben dat de definitieve bestelling nog moet worden gedaan. Ik zal hieromtrent nog opheldering vragen.

Verder wordt hier de motor van 45 PK. genoemd, terwijl in Uwe beschrijving staat 40 PK. Zal ik dit cijfer veranderen?

Mijne vrouw gaat goed vooruit. Ze is gisteren weer eenigen tijd op geweest.

Hoogachtend
Uwdw
(wg) L.H. Siertsema

26 Juli 1898 ??

Barger

Verzoeken nog opgave over 40 PK gasmotor of dichtst bijkomend type (el. licht, soort)

Hoogachtend,
(wg) H. Kamerlingh Onnes

26 Juli 1898

Den WelEdelen Heer G. Barger
den Haag

Uw schrijven van 25 Juli, waarbij eenige gerezen bedenkingen bevredigend zijn opgelost, en de teekening voor de plaatsing van den motor, heb ik heden ontvangen. Daar in Uwen brief wordt gesproken van eene bestelling verzoek ik U beleefd, ter voorkoming van misverstand, nog even te willen bevestigen, dat eene definitieve bestelling nog niet is geschied. Zooals ook reeds Zaterdag mondeling is besproken, kan deze eerst na bekomen vergunning volgen.

Hoogachtend
waarn.
(wg) L.H. Siertsema

2 Augustus 1898

Den WelEdele Heer G. Barger
Heerengracht 20
den Haag

Geen antwoord ontvangende op mijn brief van 26 Juli verzoek ik U beleefd alsnog mijne mededeeling te willen bevestigen, dat er geen bestelling is geschied, maar dat de nu plaats gevonden besprekingen enkel bedoelden het geven van inlichtingen om tot een oordeel over de aanschaffing van den gasmotor te geraken. Het doen van eene bestelling voor de vergunning krachtens de hinderwet is verleend, zou ons in moeilijkheden brengen.

Hoogachtend
waarn.
(wg) L.H. Siertsema

2 Augustus 1898

Waarde Professor,

Gisteren ontving ik Uwen brief, en hedenmorgen kwam de heer Barger hier om nog een en ander te bespreken. Met de kwestie van de definitieve bestelling is hij het met U eens, en zal dit ook nog schriftelijk bevestigen. Hij heeft reeds op eigen verantwoording, zonder verbinding onzerzijds, de gasmotor aan de fabriek opgegeven. Bij het uitwerken van het plan voor de opstelling is hem echter gebleken dat de beschikbare lengte van het lokaal, 6 Meter, wel wat weinig is. De plaatsing is op de aangegeven wijze mogelijk, echter zoude hij het zeer gewenscht vinden indien de afstand tusschen de assen van motor en dynamo 60 cM groter kon worden genomen. Verder viel het mij op dat het vliegwiel zeer dicht bij de muur langs loopt, de vrijblijvende afstand is slechts 50 cM., en daar deze ruimte later, als de dynamo er staat, de eenige weg vormt om achter den motor te komen, en er een riem voor den dynamo over dit vliegwiel loopt, komt mij dit zeer weinig voor. Indien deze ruimte met 15 cM. vergroot werd, zoo samen 75 cM meer noodig zijn, en het lokaal dus zooveel moeten worden verlengd, De Heer Roem vindt dit nog uitvoerbaar, indien de geheele lengte van de nieuwe aanbouw met dit bedrag wordt verlengd, en het achterste lokaal dus 8 Meter lang blijft. Hij meende dat dit meer met Uwe wenschen zou strooken dan verkorting van het laatste lokaal en gelijk blijven van de geheele lengte. Zou U zoo vriendelijk willen zijn

spoedig Uwe beslissing hieromtrent mede te deelen? Zoowel mijne teekeningen als die van de Roem moeten hierop wachten.

Uwe opmerking over het dakje der losse gashouders zal ik nog met de Grofsmederij bespreken. Ze zijn nu druk bezig met de stoomketel. Ik vermoed dat deze nog wel wat stoomnis in de werkzaamheden zal geven en zal zoodra ik weer wat meer aan het werk kom, stroom van de Physiologie vragen. Mijne werkzaamheden hier hebben zich in de laatste dagen bepaald tot administratieve, en correspondentie. Als de zon zich zoo goed blijft houden als heden en gisteren, zal ik echter spoedig weer wat meer aan de zuurstof doen. Uw denkbeeld van twee platte klossen komt mij zeer gewenscht voor. We hadden hierover ook vroeger al eens gesproken, en het vacuumglas dat ik alle dagen kan verwachten, moet in een onzer bestaande klossen dienen om de methode te beproeven. Ik hoop dus dit ook spoedig verder te kunnen uitwerken.

In het gebouw zijn behalve de Grofsmederij ook schilders aan de gang, die de lokalen W, X en IJ geheel afwerken, benevens eenige kasten en tafels.

Morgen zou Hartman terug komen, hij vindt dan zijn lokaal in orde, maar alle losse stukken van zijn toestel van de plaats. Ik denk echter niet dat dit ernstig oponthoud voor hem zal geven.

Thuis gaat het nu verder goed. Mijne vrouw komt nu weer beneden, en hedenavond zal de pleegzuster ons verlaten. We hebben alle hoop dat deze lijdensgeschiedenis hiermede ten einde zak zijn.

Ten huize van Weeder ziet het er minder gunstig uit. Er zal daar eene kleine arriveeren twee maanden te vroeg. Verder heb ik U weinig nieuws te melden. Eenige ingekomen stukken, waaronder eene aanmaning aan Kouw ter betaling van achterstallige belasting, en voorschriften omtrent officieel costume, zullen U gedurende Uwe afwezigheid wel niet interesseeren.

Met beleefde groeten aan Mevrouw,

Uw dw.dr.
(wg) L.H. Siertsema

2 Augustus 1898

Den Haag 2 Augustus 1898

Den Hooggeleerden Heere
Den Heere Professor Kamerlingh Onnes
Leiden

Hooggeleerde Heer

In beleefd antwoord op Uw geëerde dd. heden, deel ik U mede dat ik wel wat voorbarig ben geweest, om reeds 26 Jul II. eene bestelling van U te bevestigen welke U mij nog niet had gedaan, en zij U door deze bericht dat U door dat schrijven volstrekt niet gehouden is de Motor in kwestie te aanvaarden; doch het zal mij aangenaam zijn, wanneer de vergunning is verleend, spoedig van U de bestelling te mogen ontvangen.

Inmiddels verblijf ik
Hoogachtend
Uwhooggel. DW. Dienaar
Technische Bureau G. Barger
b/a (wg) N.J. Platteel

5 Augustus 1898

Den WelEdelen Heer J.Roem
Opzichter bij Rijksgebouwen van Onderwijs te Leiden

Bij het nader uitwerken van de plannen voor de plaatsing der toestellen blijkt de wenschelijkheid om het eerste lokaal aan de zijde der Lange Brug van den voorgenomen aanbouw aan het Natuurkundig laboratorium iets grooter te maken dan eerst werd ontworpen. Ik verzoek U daarom de lengte van dit lokaal met 0,75 Meter te willen vermeederen.

Hoogachtend

waarn.
(wg) L.H. Siertsema

5 Augustus 1898

Den WelEdelen Heer G. Barger
Technisch Bureau
den Haag

WelEdele Heer.

De door U wenschelijk geachte verlenging van het lokaal voor den gasmotor kan alsnog worden aangebracht. U dankzeggend voor Uw bericht van 2 Augustus, verzoekt Prof. Onnes mij U mede te deelen, dat zelfs Uwen kennisgeving dat een motor van 40 PK door U reeds voorloopig zonder verbinding onzerzijds is besteld, niet dan onder protest kan worden aanvaard. Bij ernstige bestrijding toch van de aan ons te verleenen vergunning, zou het niet onmogelijk zijn dat tot een type van minder PK zou moeten worden overgegaan. Het eenige wat we nu kunnen doen is de aanvraag in te richten voor 40 PK.

Hoogachtend
waarn.
(wg) L.H. Siertsema

5 Augustus 1898

Den WelEdel Zeergel. Heer
Dr. Siertsema
Leiden

In bezit Uw schrijven heden, waarvan ik goede nota neem.

Wat de aanvraag betreft, zou ik aanvragen eene gasmotor te plaatsen voor 38 PK. want dat is de veilige elektrische belasting die de fabrikant afgeeft, terwijl de maximale kracht grooter is. Ik mag toch zeker wel een motor leveren die sterker is dan juist opgegeven. Men moet toch een beetje kracht overhebben.

Crossley verkoopt die motoren in Engeland als 14 nominale PK. Stoommachines worden dikwijls tegen nominale pk verkocht.

In alle gevallen is het niet noodig meer dan 38 pk op te geven. En wanneer de aanvraag naar de gemeente komt, zal ik gaarne persoonlijk overkomen om alle bezwaren gemakkelijk te weerleggen.

Hoogachtend
(wg) G. Barger

8 Augustus 1898

Hiernevens heb ik de eer U te doen toekomen de stukken gevraagd bij Uw schrijven van 4 Juli '98 nr 372, Bijlage, zijnde eene Beschrijving van de op te richten inrichting in duplo, eene plattegrond tekening in duplo en een uittreksel uit de kadastrale legger.

(wg) HKO

De Hoogleeraar Directeur van het Natuurkundig Laboratorium en Kabinet der Rijks-Universiteit te Leiden

24 Augustus 1898

Waarde Professor.

Uw aangeteekende brief met mandaat van f 872,47 heb ik gisteren ontvangen, en het bedrag is geïnd. Er is hiervan alleen de grootste helft voor leveranciers, het overige (f 427,57) is voor verschotten en komt dus U toe. Nu ben ik juist op het punt uit de stad te gaan, en daar ik niet weet of U dit bedrag opgezonden wenscht te hebben, of hier te laten tot afrekening met de loonstaat, heb ik het gedeponeed op mijn naam bij Gerlings, Leidsche Bankvereniging, en het daar voor U beschikbaar gesteld, zoodat U het kunt laten overmaken als U het wenscht.

Verder is gisteren ingekomen een verzoek van Curatoren of aan de stukken ingevolge de hinderwet nog toe te voegen eene verklaring bedoeld bij art. 3 der wet van 4 Sept. 1896 (Stbl 152). In deze verklaring moet gezegd worden of de inrichting waarvoor vergunning wordt gevraagd "al of niet eene werkplaats zal zijn in de zin der veiligheidswet".

Ik meen wel dat dit bevestigend moet beantwoord worden, en in dit geval moet volgens het volgende artikel van de bedoelde wet nog een exemplaar van de beschrijving en de tekening worden bijgevoegd. De andere artikelen van dit wetje slaan op het verdere verloop der formaliteiten, het hooren van den inspecteur, enz. Ik zend U daarom nu de beschrijving. Wil U dan verder met deze terugzenden de verklaring bovenbedoeld, aan Hartman, dan zal deze het verder behandelen. De tekening zal intusschen in orde worden gemaakt.

Ik ga voor eene week uit, en moet mij haasten voor de trein gereed te komen. Wilt U daarom mijn haastig briefje excuseeren.

Hoogachtend
Uwdw
(wg) L.H. Siertsema

Veiligheidswet
Artikel 1

Onder fabrieken en werkplaatsen verstaat deze wet:

1' alle zoowel open als besloten ruimten, waar in of voor eenig bedrijf pleegt gewerkt te worden aan het vervaardigen enz.

14 October 1898

Den Haag, 14 October 1898

Den WelEdelen Hooggeleerden Heer
Den Heere Professor Kamerlingh Onnes
Leiden

WelEdele Hooggeleerde Heer

Hiermede erken ik de goed ontvangst van Uwe geëerde van gisteren, en nam met zeer veel genoegen kennis van den inhoud, waarmede ik geheel accoord ga.

De plannen zal ik spoedig gereed maken en ze U persoonlijk brengen, ten einde alsdan ook een en ander verder met U te bespreken.

Inmiddels teeken ik met de meeste hoogachting
UEds. Dw. Dienaar
(wg) G. Barger

13 October 1898

Geachte Heer Barger,

Bij het opmetselen der muren is het wenschelijk juist te weten waar de ruimten gespaard moeten worden voor het doorlaten der trekriemen van den gasmotor naar het lokaal waar de 40 PK machine die gedreven moet worden, komt te staan, alsmede aanhechtingspl. der leirollen.

In ons bezit zijn een paar schetsen omtrent het beginsel der overbrenging, en wordt deze goedgekeurd, en wel, met keuze van overbrenging binnen het lokaal en niet op een verlengde as in den gang. Die schetsen zijn echter niet voldoende voor het opmetzen van het lokaal. Ik zoude gaarne zien, dat, ofschoon ik misschien de transmissie met het oog op de werking der aan te drijven machines aan een ander dan U moet opdragen en terwijl het zelfs nog geheel onzeker is of de transmissie aangelegd zal worden, de voorbereidende maatregelen bij den bouw worden genomen alsof de transmissie door U werd uitgevoerd. Dit zou het grote voordeel hebben, dat, wordt dan ook niet door U maar door een ander in dien geest doorgewerkt, de doelmatigheid der Crossley machine – zoo die mocht worden aangeschaft – in deze installatie zooveel mogelijk in het licht zou treden, iets dat niet alleen voor mij, als eventueel zulk een machine kiezend, maar ook voor U als deze machines introduceerend van belang is. Het is dan ook in de meening, dat U de laatste zienswijze deelt – zooals trouwens herhaaldelijk in dezen gebleken dat ik U verzoek iets meer uitgewerkte teekening van de transmissie immers geschikt om daarvan bij het optrekken der muren gebruik te maken en wel spoedig daar het metselen in volle gang is.

In 't bijzonder zou daarbij de bevestiging der leirollen, die met het oog op de groote krachtsoverbrenging zeer stevig moeten zijn, moeten zijn aangegeven.

Voor het geval dat constructies zouden worden toegepast, die met breede platen en bouten door de muren worden bevestigd zou dit bij het opmetzen dus niet in aanmerking komen, maar het is in dit geval wenschelijk te weten dat op de aangegeven muur die bevestigingsplaten tusschentijds geplaatst kunnen worden.

Aangezien het thans van U gevraagde valt buiten hetgeen op gewone wijze noodig is om een machine aan te bevelen, ben ik gaarne bereid U daarvoor het honorarium, dat U daarvoor naar billijkheid wenscht te berekenen en waarvan ik door de bepaling aan U ook kan laten, uit te keeren.

Hoogachtend

Uwdwdr

(wg) H. Kamerlingh Onnes

De Hoogleraar Directeur van het Natuurkundig Laboratorium en Kabinet der RijksUniversiteit te Leiden

Bijlage: Een potloodschets 2 Aug. 98

Een plattegrond teekening schaal 1/12

Voor het gebruik van deze teekening dient in aanmerking genomen te worden de sedert ingevoerde wijziging in de maten.

18 October 1898

Den Haag, 18 Octob. 1898

Den Hoogleraar van het Natuurkundig Laboratorium
te Leiden

WelEdele Hooggeleerde Heer

In vervolg op Uw schrijven van 13 Oct. had ik gisteren een onderhoud met den heer Roem, van wien ik enkele maten en teekeningen ontvangen zal.

Daarna zal ik een plan der drijfassen uitteekenen en alles zoo goed mogelijk uitwerken.

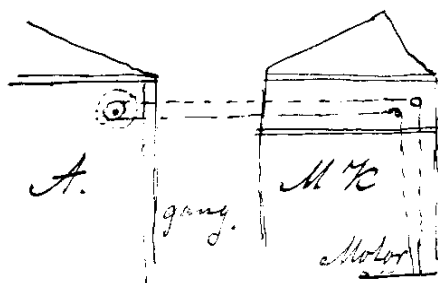

Ik neem aan dat U in het lokaal A de drijfjas verkiest nog al hoog tegen de zoldering. dan moet ik aannemende snelheid van die as en de maximale riemschijf. Ik zou dan over de heele lengte een as kunnen projecteeren met de muurstoelen en opgeven waar in die muur stukjes gaspijp worden gemetseld om er later de bouten door te steken voor het vastmaken der as.

Naar de gemiddelde snelheid van de riemschijven op de diverse machines, ongeveer, regelt zich de snelheid van de drijfjas.

Is hieromtrent iets bepaald, of zal ik eens overkomen om dit met U te bespreken? Ik moet toch een dezer dagen in Leiden wezen.

Met alle Hoogachting

Uw DwDr

(wg) G. Barger

21 October 1898

Geachte Heer Barger,

In antwoord op uw schrijven van 18 dezer heb ik de eer U mede te deelen, dat op 't oogenblik nog niets vaststaat omtrent snelheid en maximum riemschijf.

Ik stel mij voor een snelheid van 200 toeren, circa een riemschijf maximum 80 cM, doch zou daarin niet gaarne gebonden zijn; de machines, die aangedreven zullen worden moeten nog ontworpen worden.

Wat echter van belang zou zijn te weten, al is het ook niet noodig met het ontwerp zoover te gaan, dat de plaats van elke bout reeds is aangewezen, is of er bij het opmetselen der muren nog bijzonder gelet moet worden op het bevestigen der leirollen en te weten, waar de communicatiegaten voor het doorlaten van de riem in het muurwerk gespaard moet worden. Die gaten worden dan nog iets grooter gehouden, daar het gemakkelijk is ze later in te metselen.

Hopende U hiermede de noodige gegevens verschaft te hebben

hoogachtend

De Hoogleeraar Directeur van het Natuurkundig Laboratorium en Kabinet der RijksUniversiteit te Leiden
(wg) H. Kamerlingh Onnes

27 October 1898

TELEGRAM

Professor Kamerlingh Onnes Leiden

Leedwezen neen. Heb door ander haast werk gemeend aamstaande maandag tijd genoeg was
Barger

10 November 1898

WelEdele Heer,

Ik verneem dat er bezwaren zijn tegen den Crossley Ottomotor, die voornamelijk ontstaan door de hinder die het werktuig bij den Heer Wijsman op Vreewijk oplevert.

Voor eene school wordt zulk een gevaar ondragelijk geacht.

Het geluid van de knalpot en het dreunen door de snelle gang schijnen groote bezwaren te leveren. Mag ik van U vernemen of U die elders voldoende is te boven gekomen, en hoe deze eventueel bij een Crossley motor in den aanbouw v.h. Phys. Lab. zou kunnen worden ondervangen, zoo dit mogelijk is.

hoogachtend

Uwdwdr

(wg) H. Kamerlingh Onnes

Reeds over eenige dagen is de bezwaarvoering

11 November 1898

Den Haag. 11 November 1898

Den WelEdel Hooggeleerden Heer
den Heer Prof. Kamerlingh Onnes.
Leiden

Hooggeleerden Heer.

Ik ontving Uw geëerde 10 dezer en spheet het mij daaruit te lezen dat tegen de concessie bezwaren zijn ingekomen. Wat betreft de motor a/h Pharm. Laboratorium hierbij komt een 2'afblaaspot, waarschijnlijk nog deze week, zoodat het knallen alsdan opgeheven is. Dit kan natuurlijk ook bij Uwen motor worden toegepast. Wat het trillen betreft, wanneer de fundatie zwaar genoeg is zal dit niet voorkomen zooals U zich kunt overtuigen bij Professor Enthoven. Wat verdere bezwaren betreffen stel ik mij voor persoonlijk deze op den bepaalden datum ten Stadhuize te wederleggen.

Hoogachtend
pp Technisch Bureau G. Barger
(wg) DL

2 December 1898

Den Haag, 2 December '98

Den Hooggeleerden Heere
Den Heere Professor Kamerlingh Onnes
te Leiden

Hooggeleerde Heer.!

Hiermede heb ik thans het genoegen UEd ter kennis te brengen; dat door het bijplaatsen van een tweede exhoutspot aan de Gasmotor van het Pharmaceutisch-Laboratorium te Leiden het geluid zóó goed als onhoorbaar is geworden.

Beleefd verzoek ik UEd zich daarvan te overtuigen.

Hoogachtend.
U.Hooggel: Dw.Dienaar
(wg) G. Barger

9 Januari 1899

Amsterdam, 9 Januari 1899

Den WelEd.Hooggel. Heer
Prof.Dr. H. Kamerlingh Onnes
Directeur van het Natuurk.Laboratorium
te Leiden

WelEd. Hooggel. Heer!

Vernoemen hebbende dat bij UEd het plan bestaat tot aanschaffing van een gasmotor voor uitbreiding Uwer installatie neem ik beleefd de vrijheid UEd te berichten dat ik sedert 2 jaar als agent voor de gasmotorenfabriek Deutz Filiale Amsterdam als agent werkzaam ben, en het mij aangenaam zou zijn indien ik U prijsopgaaf en verdere bescheiden kon verstrekken.

De "Original Otto Motoren", zijn werkelijk uitstekend, en verbruiken Zeer weinig gas per PK en per uur. Vandaar dat ik half een jaar geleden een nieuwe 8-10 PK motor heb aangeschaft en in mijn werkplaats opgesteld, en die van af dien tijd dagelijks 11 a 12 uren bij mij werkt en uitstekend voldoet. Het gasverbruik bedraagt 0.6 M³ per PK, per uur (gemiddeld). Bij mijn vorige motor bedroeg dit 1 m³
Voor het geval dat werkelijk bij U het plan bestaat tot aanschaffing van een gasmotor, zou het mij aangenaam zijn, indien U ook mij voor de levering in aanmerking kon brengen.

Hoogachtend.
Uwe Dienstw. Dienaar
(wg) C. Schellenberg

12 Januari 1899

Den Haag, 12 Jan. 1899

Den Hooggeleerden Heer
Prof. Kamerlingh Onnes
Leiden

Hooggeleerde Heer.

Ingesloten heb ik het genoegen U de teekening van den gasmotor te doen toekomen.

Hoogachtend.
pp Technisch Bureau G. Barger
(wg) Peterse

12 April 1899

Den WelEdGeb.Heer Royer,
Commies van het Departement van Binnenlandsche Zaken,
den Haag

Weledele Heer,

Prof. Kamerlingh Onnes verzoekt mij in antwoord op Uwen brief van 30 Maart ll mede te deelen, dat hij voor den bedoelden termijn gaarne 12 maanden zoude genoemd zien. Door ongesteldheid zijner moeder, en het onverwacht gevolg overlijden, werd Prof. verhinderd U eerder te antwoorden.

Hoogachtend
(wg) L.H. Siertsema
conservator Natuurk. lab.

17 Mei 1899

Afschrift
Nr 1233
Onderwerp
Phys.Lab. Leiden

's Gravenhage 17 Mei 1899

Volgens den Staat gevoegd bij Uwen Excellenties missive van 16 Maart 1899 no 757, afd. KW. is er dit jaar voor het nevensvermeld Laboratorium beschikbaar gesteld eene som van f 9500.-

In verband met het vroeger ontwikkelde plan, en de reeds uitgevoerde veiligheidswerken is thans, blijkens gepleegd overleg met den betrokken hoogleeraar nog te voorzien in het volgende:

een loodsje voor kisten tegen 't motorvertrek	f	200.-
keldertje voor benzine enz.		200.-
fundament voor de gasmotor		700.-
trapje in het gasmotorvertrek ter bereiking van de boven gelegen bergruimte		50.-
	f	1150.-

Voorts:

Gasmotor van 40 P.K.		3200.-
Gasaanvoer, watercirculatie enz.		600.-
Transmissie, duplicaat, pompen enz.		4550.-
Totaal	f	9500.-

Ik heb de eer Uwe Excellentie voor te stellen mij te machtigen tot de uitvoering der werken ad f 1150.- op staat van meerwerk en het overige bedrag van f 8350.- over te brengen op de materieel subsidie van den hoogleeraar en door hem te doen verantwoorden zooals vroeger reeds meermalen is geschied.

De Rijksbouwkundige voor de gebouwen van Onderwijs enz.
(wg) J. van Lokhorst
overeenkomstig het oorspronkelijke.
de Secretaris-Generaal van Binnenlandsche Zaken
(wg)

Aan Z.E. den Minister van Binnenl. Zaken

19 Mei 1899

Nr 390 (1899)

19 Mei 1899

Ministerie van Binnenlandsche zaken
Nr 1275 afdeeling K.W.
Bericht op schrijven van: 14 Oct. 1898 Nr 602
Betreffende: oprichting gasmotor Phys.Lab. Leiden

's Gravenhage 18 Mei 1899

Men gelieve bij het antwoord nauwkeurig het onderwerp, de dagteekening, het nummer en de afdeeling van dit schrijven te melden.

Ik heb de eer U hierbij afschrift te doen toekomen van het Koninklijk besluit van 29 April 1899 Nr 61 betreffende nevenvermelde aangelegenheden.

De Minister van Binnenlandsche Zaken voor den Minister
De Secretaris-Gen.

Afschrift 390 (1899)
Natuurkundig Laboratorium
8 Aug. 1898
Leiden

Beschrijving van de inrichting voor de oprichting, waarvan volgens art. 1 der wet van 2 Juni 1875 (Stb, Nr 95) vergunning wordt gevraagd, behoorende bij missive van den ondergeteekende aan Heeren Curatoren der Rijks Universiteit te Leiden van 8 Aug. Nr 264

1' De inrichting zal worden gesteld in een aanbouw bij het Natuurkundig Laboratorium en kabinet Wijk IV Nr 127 ter plaatse nader in rood aangegeven op de bijgevoegde teekening.
2' De inrichting is een gasmotor van het gedruischlooze type "Crossley" "Otto" en heeft een vermogen van 40 paardekrachten en zal dienen bij het verrichten van natuurkundige proefnemingen.

De Hoogleeraar Directeur
van het Nat.Lab en Kabinet der Rijks
Universiteit te Leiden

Behoort bij Koninklijk besluit van 29 April 1899 Nr 61

Ons bekend
De Min. van Binnenl.Z.
De Min. van W.H. en N.

6 Juni 1899

Nr 435 (1899)

6 Juni 1899

Ministerie van Binnenlandsche zaken
Nr 1341 afdeeling K.W.
Betreffende: PhysischLaboratorium Leiden

's Gravenhage 5 Juni 1899

Men gelieve bij het antwoord nauwkeurig het onderwerp, de dagteekening, het nummer en de afdeeling van dit schrijven te melden.

Ten behoeve der werken in het Physisch Laboratorium te Leiden, waarvoor op den dienst van het vorig jaar een eerste termijn werd beschikbaar gesteld, is op dit jaar een bedrag van f 9500.- uitgetrokken. Omtrent de besteding daarvan werden door mij voorstellen gevraagd van den Rijksbouwkundige voor de Gebouwen van Onderwijs, die ik de eer heb U hierbij in afschrift te doen toekomen. In verband daarmee wordt deze door mij gemachtigd tot de uitvoering der in zijn schrijven genoemde werken, ten bedrage van f 1150.- terwijl voor de aanschaffing van den gasmotor o.a. het materieel subsidie van den Hoogleeraar Directeur over het loopende jaar bij dezen met f 8350.- wordt verhoogd.

De Minister van Binnenlandsche Zaken voor den Minister
(wg)

Aan Curatoren der Rijksuniversiteit te Leiden

10 Juni 1899

Nr 390

Leiden 10 Juni 1899

Onderwerp: Oprichting gasmotor
Bijlagen: 2 en een calque

Wij hebben de eer U ter kennisneming en met verzoek om terugzending te doen toekomen een brief van den Minister van Binnenlandsche Zaken met twee bijlagen en een tekening.

Curatoren der Rijksuniversiteit te Leiden
(wg) Fock President
(wg) J.E. Boddaert Secretaris

Den Hoogleeraar directeur van het Natuurkundig laboratorium en Kabinet te Leiden.

1 Juli 1899

Den Haag, 1 Juli. 1899

Den Hooggeleerden Heer Professor Kamerlingh Onnes.
Leiden

Hooggeleerde Heer,

Het was mij hoogst aangenaam te vernemen, dat de vergunning tot het plaatsen van den motor verkregen is. Het spijt mij intusschen, dat ik U wegens Uwe ongesteldheid niet heb kunnen spreken, in verband met deze zaak. Indien U hersteld is zal ik gaarne van U vernemen wanneer U mij ontvangen kan om definitief te bespreken de plaatsing van de machine. Met belangstelling zie ik Uwe berichten dienaangaande tegemoet.

Hoogachtend.
(wg) G. Barger

1 November 1899

WelEd Heer,

Bij uw laatste bezoek sprak U de overtuiging uit dat de door mij geopperde bezwaren gemakkelijk uit de weg konden worden geruimd. Sedert heb ik niets van U vernomen, ik mag er wel bij voegen tot mijn grote verwondering. De tijd, dat nog eventueel een bestelling (waarop voor 31 Dec goedkeuring verkregen zou moeten worden, na reeds omslachtig wat ..dig) zou kunnen geschieden, spoedt echter ten einde. Ik wil U dit even doen opmerken en verzoeken snel omtrent de oorzaak van het wachten, met uw berichten, als mede omtrent het tijdstip, waarop ik ze uiterlijk kan tegemoet zien, te worden ingelicht.

Hoogachtend
Uwdr
De Hoogleeraar Directeur van het Natuurkundig Laboratorium en Kabinet der RijksUniversiteit te Leiden
(wg) H. Kamerlingh Onnes

17 November 1899

Den Haag, 17 November 1899

Den Hooggeleerden heer Professor Kamerlingh Onnes.
Leiden

Hooggeleerde Heer,

In beleefd antwoord op Uw schrijven heb ik de eer U mede te deelen, dat ik tot dusver meende, dat U geen haast wenschte te maken. Tot mijn groot genoegen ontwaar ik nu uit Uw schrijven, dat ik mij heb vergist, waarom ik alles in het werk stel om U in den kortst mogelijke tijd te helpen.

Hoogachtend
p Technisch Bureau G. Barger
(wg) Peterse

29 November 1899

WelEd Heer,

17 Nov. meldde U mij dat U mij zoo spoedig mogelijk zou overtuigen dat de bezwaren die aan het plaatsen van de Crossley eigen waren zeer goed konden worden opgelost. Tot nog toe ontving ik niets. Wanneer ik niet voor het eind van de week de noodige inlichtingen heb, ter bevestiging van uwe verzekeringen, zal ik de zaak tot mijn leedwezen als getermineerd moeten beschouwen.

Hoogachtend
Uwdr
(wg) H. Kamerlingh Onnes

30 November 1899

Den Haag, 30 November 1899

Den Hooggeleerden Heer Professor Kamerlingh Onnes.
Leiden

Hooggeleerde Heer,

In beleefd antwoord op Uw geacht schrijven van dezen morgen heb ik de eer U mede te deelen, dat ik met de uitwerking van het nieuwe plan bezig ben. Doordat ik evenwel voor dringende omstandigheden eenige dagen de stad uit moest, zal ik het eerst in de eerste dagen der volgende week tot een einde kunnen brengen. Ik vertrouw, dat U mij tot dan gelegenheid zal willen geven. Ik zal zorg dragen, dat U dan alle gegevens hebt. Intusschen heb ik de eer te zijn met de meeste hoogachting

p Technisch Bureau G. Barger
(wg) Peterse

29 December 1899

CURATOREN DER RIJKS-UNIVERSITEIT TE LEIDEN

Nr 923

Leiden 29 December 1899

Bericht op schrijven van: 18 December 1899 nr 306
Onderwerp: Aanschaffing buiten aanbesteding

Nadat wij Uw voorstel bij nevensvermeld schrijven aan den Minister van Binnenlandsche Zaken hadden overgebracht, schrijft de Minister ons in dato 28 dezer: "De in Uw nevensvermeld schrijven bedoelde machtiging wordt door mij gevraagd. De gasmotor kan nog ten laste van het loopende dienstjaar worden geleverd."

Wij hebben de eer U daarmee in kennis te stellen.

Curatoren der Rijksuniversiteit te Leiden
namens hen
(wg) J.E. Boddaert Secretaris

Den Hooggeleeraar directeur van het Natuurkundig laboratorium en Kabinet te Leiden.

30 December 1899

De Ondergeteekenden :

Dr. H. Kamerlingh Onnes, in zijne hoedanigheid van Hoogleeraar-Directeur van het Natuurkundig Laboratorium en Kabinet der Rijks Universiteit te Leiden;

en G. Barger, Den Haag, zijn overeengekomen als volgt:

1°. De tweede ondergeteekende levert voor de som van drie duizend twee honderd gulden aan den eerstondergeteekende, een Crossley-gasmotor, speciaal ingericht voor het geven van electricch licht, met extra zwaar vliegwiél en buitenstoel, van een vermogen van vijf en veertig paardekracht, met gewone reservedeelen, schroefsleutels, antifluctuator gaszak en al wat daarbij nodig is voor eene geregelde, goede, aan alle eischen voldoende werking en bediening, geheel ten genoegé van den eerstondergeteekende en om te voldoen aan de eischen gesteld bij Koninklijk Besluit, houdende de vergunning tot oprichting dezer inrichting, wat betreft het gedruisch. In het bijzonder zal bij den motor aanwezig zijn een toestel voor het bijzonder gemakkelijk in beweging brengen van den gasmotor, eene gelegenheid tot het aanbrengen eener riemschijf ter breedte van 34 centimeter, om het volle vermogen van den motor op de drijf-as over te brengen,-----

De tweede ondergeteekende zal verder, met in acht-neming van de eischen van den dienst van het Natuurkundig Laboratorium, den gasmotor op de fundatie stellen en volledig voor gebruik geschikt maken vóór 15 Maart 19honderd, terwijl alle daarmede verbonden kosten, als ook alle andere kosten, die uit de uitvoering van deze overeenkomst voortvloeien, voor zoover niet uitdrukkelijk in deze overeenkomst het tegendeel is bepaald, voor zijne rekening komen. -----

2°. Voor rekening van den eerstondergeteekende blijven: de noodige metsel- en timmerwerken, de gas- en waterleiding; eventueel een watercirculatietoestel, de afvoerbuizen, fundatiebouts, alles bij tijdige opgave van den tweeden ondergeteekende, alsook het transport van den gasmotor door de stad naar de fundatie in het Laboratorium, zoomede het verlenen van de noodige hulp bij het in elkaar zetten van zware stukken; verder zal door hem worden bezorgd al de bijzondere voorzieningen, welke getroffen zullen worden om het gedruisch van den gasmotor minder te maken, dan dat van den gasmotor in het Pharmaceutisch Laboratorium te Leiden.-----

3°. Binnen een week, nadat de gasmotor door den tweeden ondergeteekende in geregelde werking is gebracht zal hij door den eerstondergeteekende worden beproefd en na voldoening aan al de eischen van deze overeenkomst zal betaling volgen, terwijl de tweede ondergeteekende bovendien gedurende zes maanden na de goedkeuring van den eerstondergeteekende aansprakelijk blijft voor al de gebreken, die zich alsnog mochten openbaren als een gevolg van slechte constructie of materiaal. Gebreken, die een gevolg zijn van onvoldoende behandeling vallen niet onder termen dezer garantie. Mocht niet aan de eischen dezer overeenkomst worden voldaan, zoo zal de tweede ondergeteekende generlei aanspraak op betaling hebben, en zal hij op zijne kosten, binnen zes weken na kennisgeving van de zijde van de eerstondergeteekende, den gasmotor moeten verwijderen en alles weer in den vorigen staat herstellen.

Den Haag, dertig December achttien honderd negenen negentig.

(wg) G. Barger

17 Januari 1900 ??

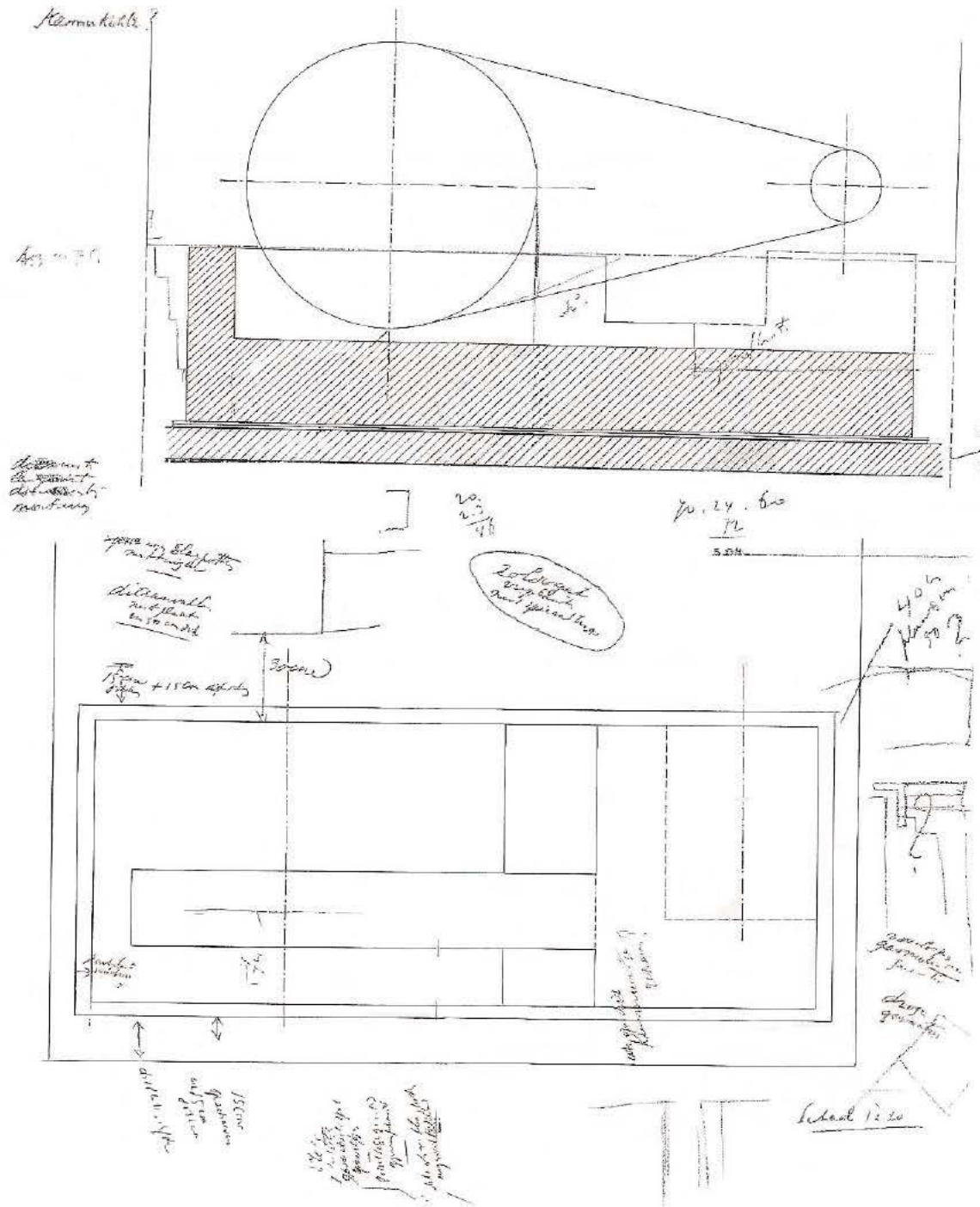

18 Januari 1900

WelEdGeb Heer,

De studie van het overlegde fundatieplan geeft aanleiding tot de volgende opmerkingen, waardoor het U mogelijk zal zijn nog tijdig wijzigingen aan te brengen.
Blijkens door U vroeger verstrekte teekeningen zal de dynamo bij D, de gasmotor bij G staan, met de kop naar D.



De sleuf van de riem aan den dynamo moet dus van het vliegwiel langs de kop loopen in de richting van D, en op de nu gezonden tekening staat de sleuf juist naar de tegengestelde zijde gericht. Ook de box is voor dezelfde foutieve richting van de sleuf geconstrueerd.

Op de platte grond van den gasmotor is de pot zichtbaar op pg 18/19 van de circulaire – zie uw brief van 26 April '98 – niet aangebracht, het is dus ook niet te zien of de sleuf loopen kan in de richting van D, zonder

moelijkheden in de bediening op te leveren.

Bij de bouten wordt opgegeven minstens 50 mm speelruimte. Ik verzoek U een juist getal op te geven, met een dergelijk onbepaalde opgave kan een fundament niet uitgevoerd worden en is de plaats der onderkastjes niet te bepalen, waarvoor de juiste plaats van de bouten noodig is. Waarvoor acht U die groote speelruimte noodig?

Ik heb opgemerkt dat in de thans verstrekte tekening het kussenblok is gekeerd



in de teek. p 18/19 der circulaire staat het

Welke is de bedoeling om het fundament van de vensters af 55 cm verder naar binnen te plaatsen dan oorspronkelijk door U werd aangegeven.

Tot eene vraag geeft nog aanleiding of het verschil tusschen uwe tekening betreffend de thans vervallen overbrenging met rollen aangebrachte riem, waarop de gasmotor boven de begane grond staat, en de nu verstrekte tekening waar deze in overeenstemming met p 18/19 der circulaire gedeeltelijk in den grond verzonken is kan worden opgevat als eene onnauwkeurigheid, tot de transmissie niet afdoend, op dit vervallen ontwerp van rollen enriemen transmissie.

U zult mij verplichten met spoedige inzending van de noodige opgaven om de fundatie zoodanig uit te kunnen voeren, dat bij de oplevering der machine niet in moeilijkheden komt.

Hoogachtend

Uwdwr

De Hoogleraar Directeur van het Natuurkundig Laboratorium en Kabinet der RijksUniversiteit te Leiden
(wg) H. Kamerlingh Onnes

19 Januari 1900

Den Haag, 19 Jan 1900

Den Weledel Hooggeleerden Heer
Prof. Kamerlingh Onnes.
Leiden

In beleefd antwoord op Uw geeerde van gisteren, ben ik U ten hoogste verplicht voor Uwe nauwkeurigheid aangaande de sleuf van het metselwerk voor de dynamo riem .

Nu in ons geval de motor anders gesteld is dan gewoonlijk, moet ook de sleuf langs de cilinder loopen en heb ik op de tekening de gemaakte fout niet opgemerkt. U gelieve dit te verontschuldigen.

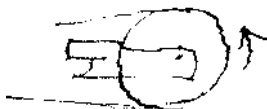

De ruimte in de fundatie, voor de ankerbouten is voor gemak, omdat de gaten niet zo precies volgens tekening kunnen gemaakt worden.

gaten van 100 cm wijd gelieve U voor te schrijven.

De richting van het kussenblok is evengoed in beide gevallen

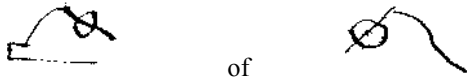

Ik meende dat het beter zou wezen om de motor meerder van de buitenmuur te zetten (55 cm). De machinekamer is toch wijd genoeg, eene wichtige reden is er niet voor.

Ik heb altijd gemeend om de motor met onderkant op de vloerlijn te plaatsen dan komt het wiel in den grond te draaien en dat is ook nu de bedoeling.

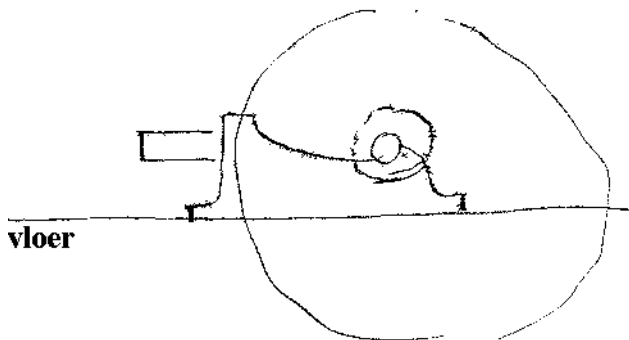

In de tekening voor het drijfwerk is wellicht niet de vloerlijn aangegeven, als daarop niets betrekking hebbende, of misschien onnauwkeurig.

Vertrouwende aan Uwe bezwaren te hebben beantwoord teken ik

Hoogachtend
Uw DwDr
(wg) G. Barger

10 Februari 1900

Den Haag, 10 Februari 1900

Den Hooggeleerden Heer Kamerlingh Onnes.
Leiden

Hooggeleerde Heer,

Hiermede heb ik het genoeg U te berichten, dat ik zoo vrij zal zijn a.s. maandag tegen 10 uur naar Leiden te komen om den toestand van het machinelokaal op te nemen met het oog op de spoedige aankomst van den motor. Ik zal mijn expediteur medebrengen, die altijd zulke zaken voor mij behandelt en er volkomen mede vertrouwd is. Het zal mij aangenaam zijn, als ik U in verband hiermede dan even spreken kan.

Hoogachtend
Technisch Bureau G. Barger
(wg) Peterse

12 Februari 1900

Den Haag, 12 Februari 1900

Den Hooggeleerden Heer Prof. Kamerlingh Onnes.
Leiden

Hooggeleerde Heer,

Hiermede heb ik het genoegen U te berichten, dat ik geneigd ben van U over te nemen de volgens contract voor Uwe rekening komende onkosten, als transport van den gasmotor van station naar de fundatie in het laboratorium, zoomede het verleenen van de noodige hulp bij het versjouwen en in elkaar zetten van zware stukken, voor de som van f 35, vijf en dertig gulden.
Aangenaam zal het mij zijn Uwe opdracht te mogen ontvangen.

Hoogachtend
(wg) G. Barger

12 Februari 1900

Barger
technisch bureau
den Haag

Verzoeke op mijn kosten telegrafisch te vragen waar een motor op asphalt staat.

Onnes.

13 Februari 1900

Den Haag, 13 Februari 1900

Den Hooggeleerden Heer Prof. Kamerlingh Onnes.
Leiden

Hooggeleerde Heer,

Bij ontvangst van Uw telegram was een brief van mij reeds onderweg naar Parijs om de verlangde inlichtingen te vragen. Ik was daarom zoo vrij niet te seinen, ook omdat het telegram na kantoortijd komen zou en niet meer behandeld zou kunnen worden. Morgenochtend wacht ik een schriftelijk antwoord, wat om vele redenen te prefereeren is; het is zooveel duidelijker en alles kan er beter omschreven in worden, wat in het onderwerpelijk geval van veel gewicht is. Ik vertrouwd dat ik dezen in Uwen geest gehandeld heb

Hoogachtend
Technisch Bureau G. Barger
(wg) Peterse

14 Februari 1900

Den WelEdGeb Heer
G. Barger
technisch bureau
den Haag,

Het is mij aangenaam U de opdracht te kunnen verleenen om tegen eene vergoeding van f 35- vijf en dertig gulden over te nemen de volgens contract voor mijn rekening komende onkosten als transport van de gasmotor

van station naar de fundatie in het laboratorium zoomede het verlenen en de noodige hulp bij het versjouwen en in elkaar zetten van zware stukken.

Hoogachtend

De Hoogleeraar Directeur van het Natuurkundig Laboratorium en Kabinet der RijksUniversiteit te Leiden
(wg) H. Kamerlingh Onnes

15 Februari 1900

Paris, le 15 Fev. 1900

Monsieur G. Barger
La Haye

Nous sommes en possession de votre estimée du 14 Oct.

Nous avons omis de vous faire envoyer le plan de fondations en asphalte, ce plan partira aujourd'hui.

Nous avons appliqué ce système à la Mairie d'Asnières près de Paris où nous avons deux moteurs de 25 Chx., nous l'avons également appliqué pour une petite installation faite à la Société des Chaussures Raoul à Paris

Vos dévoués

(wg) Pierson

16 Februari 1900

Den Haag, 16 Februari 1900

Geeerde Heer Professor,

Uit nadere berichten van de Heeren Pierson blijkt, dat ze onder eene fundatie als de Uwe een laag asphaalt van 25 cm dikte aanbrengen en 10 cm speelruimte rondom het fundatieblok.

Ik sprak gisteren hierover met den architect Leeftland alhier, die zich ook met asphaalt vereenigde, en het beter vond dan kurksteen.

Ik vertrouwt dat U met Uwe raadslieden nu eene goede keuze zult doen.

Hoogachtend

(wg) G. Barger

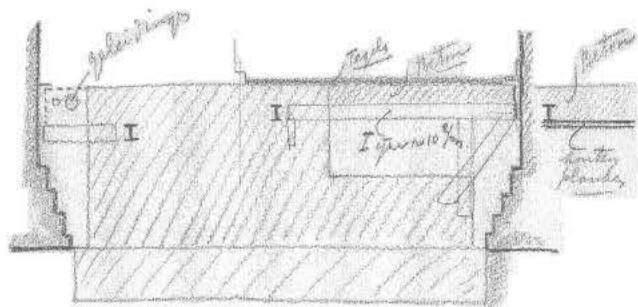
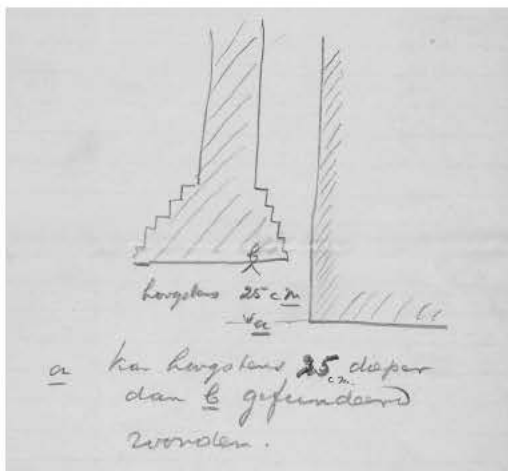

23 Februari 1900

Telegram

Professor Kamerling Onnes Leiden

Kan ik Maandag motor in gebouw brengen.

Barger

24 Februari 1900

den Heer G. Barger den Haag

WelEdGeb Heer,

Hierbij heb ik de eer U te doen toekomen de tekening van de fundatie van de gasmotor gewijzigd volgens ons overleg. Wil thans controleeren of de daarop aangegeven gaten voor de fundatiebouten, uitgespaarde ruimte enz. goed zijn en ze waarmerken ten bewijze dat U verantwoordelijk is voor het passen van den gasmotor op de fundatie.

Wat de wijdte der gaten betreft spreekt U van 100 cm in Uw brief van 19 Jan. dat kan natuurlijk niet bedoeld zijn, hoogstens 100 mm, wil echter zien of de hierop geteekende gaten voldoende zijn. De bevestiging der bouten zal geschieden in kastjes met sleuf, waarin een \perp uiteinde 90° wordt omgedraaid



Wat de bok betreft laat uw schrijven van 19 Jan. nog steeds twijfel. De bok is op de tekening van u gekeerd naar de tegengestelde zijde van die waarheen de riem zal loopen in overeenstemming met de eerst bestaande vergissing omtrent de sleuf. Een zoo geplaatste bok wordt juist in de verkeerde richting op druk en trek belast. Wanneer door U aan den fabrikant is medegedeeld dat de riem bij ons in tegengestelde zin zou loopen, kon hij m.i. zulk een bok niet afleveren, dan zou een rechte nog beter zijn. Van den vorm van de bok is de plaats der fundatiebouten afhankelijk. Ik verzoek U dus dit nog eens na te gaan, terwijl ik U er uitdrukkelijk opmerkzaam op maak.

Het komt mij voor dat voor het goed dragen van de fundatie een verlenging van den termijn van 15 Maart tot 25 April wenschelijk kan zijn. Ik begrijp dat ik u daartegenover vergoeding voor rentederving en misschien andere onkosten zou moeten geven en verzoek mede te deelen hoeveel de vergoeding mijnerzijds zou moeten zijn om deze nadere overeenkomst te sluiten.

Hoogachtend

Uwdwdr

De Hoogleraar Directeur van het Natuurkundig Laboratorium en Kabinet der RijksUniversiteit te Leiden
(wg) H. Kamerlingh Onnes

6 Maart 1900

WelEdGeb Heer G. Barger
den Haag

Alvorens U de tekening der fundatiebouten toe te zenden, ter vermijding van misverstand daaromtrent, zoude ik gaarne antwoord ontvangen op mijn brief van 24 Febr. ll.

Hoogachtend

De Hoogleraar Directeur van het Natuurkundig Laboratorium en Kabinet der RijksUniversiteit te Leiden

(wg) H. Kamerlingh Onnes

9 Maart 1900

Den Haag, 9 Maart 1900

Den Weledel Hooggeleerden Heer
Prof. Kamerlingh Onnes
Leiden

Ik ontving vanavond Uw telegram en verzoek U beleefd verschoning, dat ik Uw telegram nog niet beantwoordde.

Ik ben al een paar keer bezig geweest Uwe tekening te controleren, en werd er iedere keer afgeroepen, en omdat U het werk nog wat wilde uitstellen, hoopte ik dat met Uw goedkeuring te mogen doen.

Ik zal U morgenochtend de tekening te retourneren.

Met alle Hoogachting
UwDwDr
(wg) G. Barger

10 Maart 1900

Den Haag, 10 Maart 1900

Den Weledel Hooggeleerden Heer
Prof. Kamerlingh Onnes
Leiden

Hiermede heb ik de eer U de toegezonden tekening na revisie te retourneren, met mijn waarmerk voorzien.

Over de breedte der gaten is een misverstand of vergissing ingeslopen. Ik bedoelde gaten van 100 m/m □.

Zooveel speelruimte is echter niet volstrekt noodig bij nauwkeurige bemetseling.

Zoo als U voorstelt de bouten te maken is dat heel goed; bij een gebruik van vilt van 20 m/m dik moeten de bouteinden eenvoudig nog 20 m/m meer uit het metselwerk reiken dan de tekening aangeeft, die niet op vilt heeft gerekend. Daar de motor later toch horizontaal moet gezet worden, kan men zeer goed de laatste steenlaag van het fundament later ondermetselen, tegelijk als de fundatiebouten worden vastgegoten met cement. Indien beton wordt gebruikt voor het fundament dan kunt U gemakkelijk een stuk gaspijp van 2½ à 3" wijd om de bout schuiven, die een cm reikt onder bovenkant beton, dit geeft bouten speling genoeg. Ze worden later met cement volgegoten.

Voor eene fundatie van metselwerk kunt U gemakkelijk door een houten koker, (die zoo wordt behandeld dat die niet vast kleeft) een gat van 8 à 10 cm om de bout sparen.

Wat betreft de bak, hiervan zijn nu ook de boutgaten aangegeven en zult U dat zeer voldoende vinden. De 2 bouten hiervoor behoeven niet zoo lang te wezen als de andere 70 cm is lang genoeg.

Ik kan mij best vereenigen met Uw voorstel tot vertraging, doch wensch ik U daarvoor geene vergoeding in rekening te brengen. Ik vrees alleen, dat ik juist in het laatst van April met de levering op tekeningen van 6 motoren in Enschede met 2 reeds zeer veel werk zal in handen hebben, daarom paste mij zoo goed deze maand Maart, en zou ik gaarne zoodra het metselwerk gereed is de motor plaatsen en aansluiten, hij behoeft dan nog niet te werken.

Ik hoop hiermede Uw geerden volledig te hebben beantwoord.

Hoogachtend
(wg) G. Barger

12 Maart 1900

Den Haag, 12 Maart 1900

Den Hooggeleerden Heer Professor
Kamerlingh Onnes.
Leiden

Hooggeleerde Heer,

Ingesloten heb ik het genoeg U de bedoelde tekening terug te zenden. Ik heb U reeds geschreven, dat ik met den nieuw vastgestelden datum genoeg neem, onder voorwaarde intusschen, dat ik er niet streng aan gebonden ben, omdat juist in dien tijd ik verschillende groote werken uit te voeren heb met zeer strenge boete bepalingen.

Hoogachtend
Technisch Bureau G. Barger
(wg) Peterse

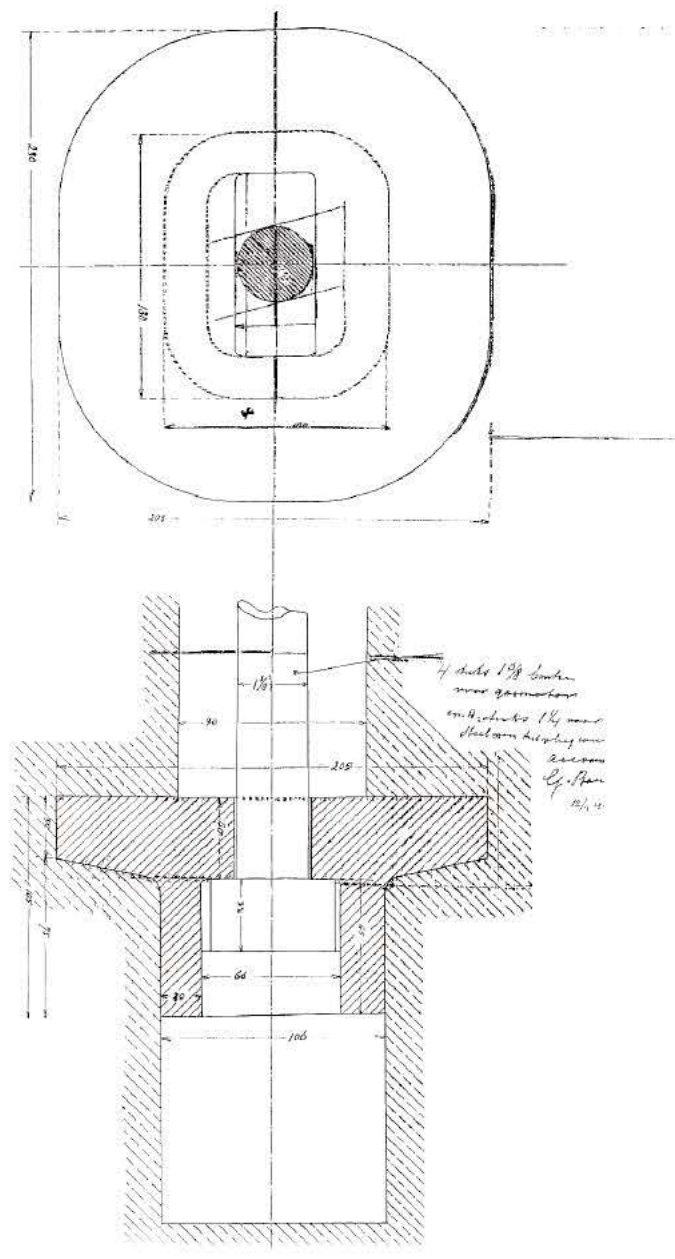

15 Maart 1900

Koninklijke Nederlandsche Grofsmederij

Natuurkundig Laboratorium
Leiden.

Mijne Heeren,

Wij kwamen in 't bezit van Uwen geeerde dd . 15 Maart j.l. no 2705, en deelen U mede, dat wij de door U aangevraagde 6 ankerkastjes enz. voorkomende op de door U gezonden teekening, kunnen leveren voor den totaalprijs van f 40.- (veertig gulden).

Uw order zien wij gaarne tegemoet en onderteekenen,
Hoogachtend.
"Koninklijke Nederlandsche Grofsmederij"
(wg) C. Bongers
Directeur

15 Maart 1900

Hooggeachte Heer Royer,

Het drogen van de fundatie van de gasmotor kost zooveel tijd, dat ik vrees, dat dezen niet meer voor 29 April a.s. op de fundatie kan worden gesteld en in beweging gebracht. In het door mij gesloten contract voor de levering werd door mij geeischt plaatsing voor 15 maart, met het oog op den termijn van 29 April binnen welke volgens het K.B. de gasmotor moet zijn in werking gebracht. De motor is nu aanwezig, maar de fundatie is niet gereed gekomen, reden waarom ik met den leverancier overeenkomen den datum van 15 Maart te laten vervallen. Nu kan hij echter in April wegens allerlei andere motoren die onder boetebepaling gesteld moeten worden, niet aan die te Leiden werken, zoodat daarvoor de maand Mei zou komen.

Ik wenschte nu verlenging van den termijn bij KB gesteld met eene maand te vragen. Voor daartoe over te gaan wilde ik echter Uw raad inroepen, of dit kan geschieden en zonder in groote administratieve moeilijkheden te vervallen. Het is U waarschijnlijk al bekend of zulke verlengingen betrekkelijk gemakkelijk verkregen worden; is er geen bezwaar bij, dan zend ik onmiddellijk de aanvraag door middel van Curatoren op.

Met vriendschappelijke groeten
hoogachtend
UwDwDr
(wg) H. Kamerlingh Onnes

16 maart 1900

's Gravenhage 16/3 1900.

Waarde Heer Onnes,

Het uitlokken van een Kon. Besluit, om den termijn met één maand te verlengen, komt mij zeer omslachtig voor. Niemand, behalve Curatoren, weet dat die termijn 29 April verstrijkt. Ik zou dus de zaak op zijn beloop laten; er zal geen haan naar kraaien.

Steeds
Uwdr

(wg) ?

19 Maart 1900

den Heer G. Barger
den Haag

Uit uw brief maak ik op, dat U zonder verdere vergoeding met mij overeengekomen is in ons contract te stellen den datum 25 April in plaats van 15 Maart. Wil dit svp nog bevestigen, zoo het wat reeds het geval is in de aangekondigde brief.

Hierbij zend ik U nu de bevestiging der ankerbouten en de teekening naar welke de ankerbouten zullen worden vervaardigd eveneens met verzoek te willen controleren of de bouten passen in de gaten der machine.

Hoogachtend
Uwdwdr

De Hoogleeraar Directeur van het Natuurkundig Laboratorium en Kabinet der RijksUniversiteit te Leiden
(wg) H. Kamerlingh Onnes

29 Maart 1900

WelEdGeb Heer,

Daar de fundatie zoover gereed is, dat met het opstellen van gasmotor, aanvoer van gas, water enz. een begin kan worden gemaakt, is er dringend behoefte aan Uw installatie teekening, die ik nog steeds niet ontving. Gaarne zou ik Maandag – ofschoon zelf dien dag doch eerst Dinsdag in de stad – met deze werken een aanvang laten maken, alsook met het plaatsen van afvoerbuis etc.

Mag ik dus ten spoedigste aanwijzing te gemoet zien. Eenvoudigheidshalve zend ik U de door U gemaakte teekening om daarop nu ook verder het noodige aan te geven.

Wat betreft den datum van oplevering moet ik aan 29 April uiterlijk vasthouden, omdat op dien datum het Kon.Besluit afloopt. Doch de motor behoeft voor dien tijd niet reeds dan in werking gebracht te zijn. Het komt op den preciesen datum van 25 April dezer, zooals U vroeg, niet aan en hoop ik dat het geen moeilijkheid oplevert aan deze beperkte voorwaarde te voldoen voor 29 April.

Mocht U Dinsdag a.s. hier willen komen, dan zou ik U gaarne 's morgens vroeg verwachten. Wil mij intusschen mededeelen wanneer ik uiterlijk de aanwijzingen voor de installatie kan verwachten.

Hoogachtend
Uwdwdr

De Hoogleeraar Directeur van het Natuurkundig Laboratorium en Kabinet der RijksUniversiteit te Leiden
(wg) H. Kamerlingh Onnes

29 Maart 1900

den WelEdGestr. Heer van Doesburgh
directeur v/d Sted. Gasfabriek

Zou ik u vriendelijk mogen verzoeken om eene opgave betreffend afmeting en gewicht en zoo mogelijk teekening van den gasmeter 400 lichten door mij welke laatstelijk besproken, ten einde de meest geschikte plaatsing in het machinelokaal vast te stellen

Hoogachtend

UwDwDr
De Hoogleraar Directeur van het Natuurkundig Laboratorium en Kabinet de Rijks Universiteit te Leiden
(wg) H. Kamerlingh Onnes

30 Maart 1900

Leiden, 30 Maart 1900

den Heer Prof. Kamerlingh Onnes
Alhier

Hooggeleerde Heer,

Met dezen heb ik de eer U een schrapje van den te plaatsen gasmeter te doen toekomen. De gasmeter is op onze fabriek aanwezig, indien U zulks wenscht, zou ik hem reeds naar Uw laboratorium kunnen laten brengen. Morgen omstreeks 11 uur zal onze inspecteur, de heer Kents, nog even aankomen, wellicht is er dan iemand aan wien hij nog enkele aanwijzingen omtrent de aansluiting kan geven.

Hoogachtend
de Directeur
(wg) v Doesburgh

1 schets

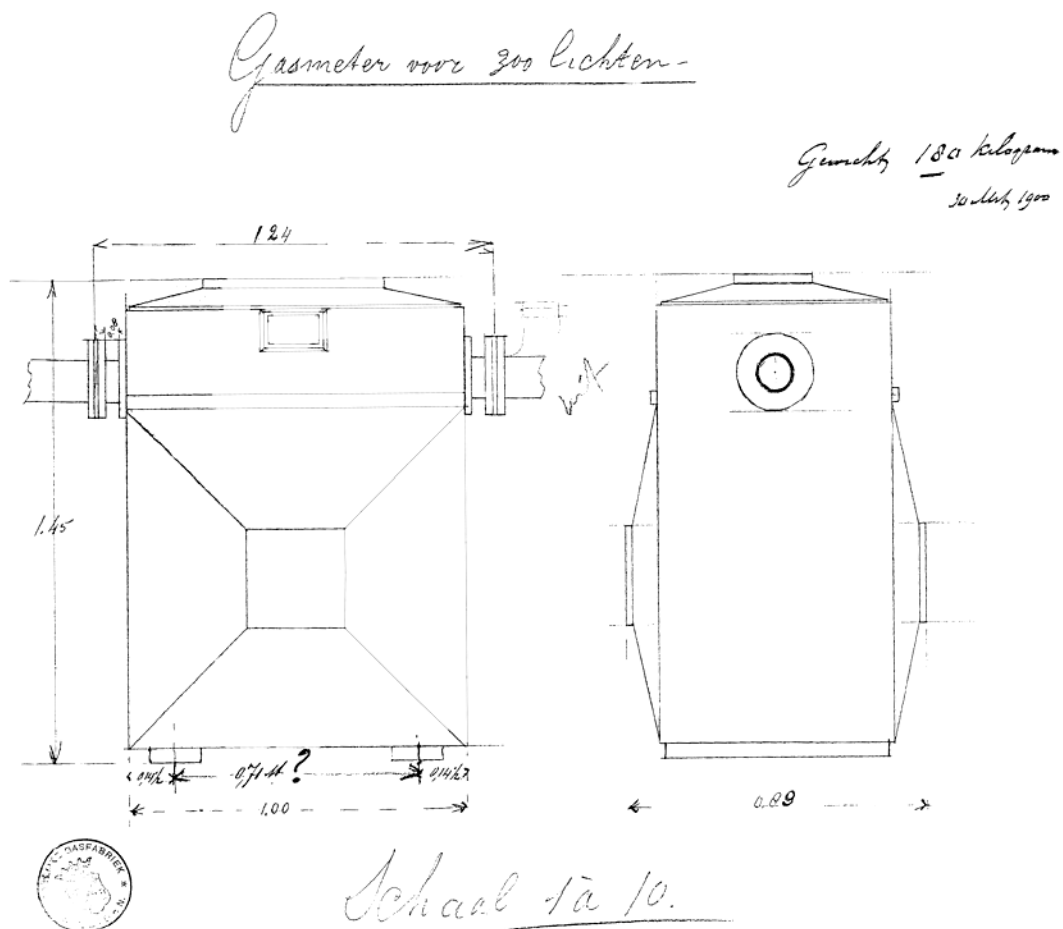

30 Maart 1900

Koninklijke Nederlandsche Grofsmederij

Leiden, 30 Maart 1900

Hooggel: Heer Prof Dr Kamerlingh Onnes
Alhier

Hooggel: Heer!

Wij hebben de eer u hiermede te berichten, dat wij het door u aangevraagde raamwerk van balkijzer, tot dracht van het drijfwerk van den gasmotor, kunnen leveren en stellen ter plaatse voor de som van fl: 198,-
Tevens doen wij U hierbij toe komen eene lichtdrukteekening van het raamwerk, onder terugzending der oorspronkelijke teekening. Onder beleefde aanbeveling teekenen wij

Hoogachtend
"Koninklijke Nederlandsche Grofsmederij"
(wg) C. Bonger
Directeur

twee teekeningen

31 Maart 1900

Den Haag, 31 Maart 1900

Den Weledel Hooggeleerden Heer
Prof. Kamerlingh Onnes
Leiden

In antwoord op Uw geeerde van 29 dr zal ik aanstaande dinsdag met de installatie teekening naar de buizen ten Uwent komen en kom ik voormiddag vroegtijdig voor 10 uur.

We moeten nu zoo spoedig doenlijk de motor in het gebouw brengen.

Hoogachtend
UwDwDr
(wg) G. Barger

4 April 1900

Aan den Kon. Ned. Grofsmederij
Te Leiden

In aansluiting aan uw schrijven van 30 Maart 1900 verzoek ik U het daarbij bedoelde raamwerk te leveren. Echter geeft de teekening aanleiding tot eene opmerking betreffende de uitvoerbaarheid van het klinkwerk (zie lichtdruk 28 Maart). De platen die dienen tot onderlinge verbindingen van de drie ijzeren binten moeten daaraan ter plaatse worden geklonken, waarvoor geen ruimte aanwezig is, daar de binten komen te liggen onmiddellijk onder den zolder, zoodat alleen de lengte van den bint, ongeveer 25 cm, vrij is. De zoldering kan niet verder worden weggenomen, zoodat dit wel vooraf dient te worden overwogen. Aan de bestelling moet ik dan nog de voorwaarde verbinden dat beschadiging van het plafond en zoldering voorzoover deze niet door de werklieden in Rijksdienst vooraf zijn aangebracht, voor uwe rekening komen. Verder moet ik aan de bestelling nog als voorwaarde verbinden dat de binten kunnen worden geplaatst Dinsdag 17 April en de daarop volgende drie dagen, zoodat het geheele werk in vier dagen is afgeloopen. Deze tijdsbepaling is noodzakelijk wegens den

termijn waarbinnen het geheele werk gereed moet zijn; bij bezwaren Uwerzijds hiertegen zouden wij genoodzaakt zijn het werk aan den leverancier van den motor op te dragen.

Hoogachtend

voor Den Hoogleraar Directeur van het Natuurkundig Laboratorium en Kabinet de Rijks Universiteit te Leiden
(wg) L.H. Siertsema

6 April 1900

Koninklijke Nederlandsche Grofsmederij

Leiden, 6 April 1900

Natuurkundig Laboratorium
Alhier

Mijne Heeren,

Wij kwamen in 't bezit Uwer geeerde dd. 4 dezer, van welks inhoud wij goede nota namen en deelen U nog mede, dat wij voor eene tijdige levering Uwer order zullen zorgdragen

Hoogachtend

“Koninklijke Nederlandsche Grofsmederij”

(wg) C. Bonger
Directeur

12 April 1900

Aan de Kon. Ned. Grofsmederij

Voor het opstellen van den gasmeter bij onze gasmachine zijn noodig een aantal ijzeren karbeelen om den meter aan den muur op te hangen. Misschien hebt U een paar karbeelen in voorraad en zou ik gaarne hieromtrent prijsopgaven van U ontvangen. Zijn er geen geschikte karbeelen gereed, dan is misschien de eenvoudigste weg een paar balkjes van T ijzer in den muur, gesteund door een paar trekstangen aan den zolder. Ook hierover dan gaarne een voorstel.

De meter is hoog 145, breed 124 en diep 89 cm. Karbeelen van 78 cm lang zijn echter reeds voldoende.

De meter weegt 180 KG.

Hoogachtend

(wg) L.H. Siertsema

12 April 1900

Koninklijke Nederlandsche Grofsmederij

Leiden, 12 April 1900

Natuurkundig Laboratorium
Alhier

Mijne Heeren,

Naar aanleiding Uwer geachte prijsaanvraag dd. heden hebben wij de eer U mede te deelen, dat wij de 2 passende gegoten ijzeren karbeelen (consoles) kunnen leveren voor den prijs van f 9,75 per stuk, kosten aanbrengen niet inbegrepen.

Uwe order zien wij gaarne tegemoet en onderteekenen.

Hoogachtend
 “Koninklijke Nederlandsche Grofsmederij”
 (wg) C. Bongers
 Directeur

14 April 1900

Den Heer G. Barger, den Haag

Tot mijn groote verwondering heb ik bemerkt dat heden en ook gisteren niet is doorgewerkt aan het stellen van den gasmotor. De werklieden deelden mij mede dat zij wel gewoon waren buiten de stad op Goede Vrijdag door te werken, zoodat ik het oponthoud geheel op Uwe rekening moet stellen. Het is mij onbegrijpelijk hoe U twee dagen ongebruikt kunnen laten verlopen, wetende welk een haast er bij het werk is. Het zal U duidelijk zijn dat, zoodra er moeilijkheden ontstaan vanwege het afloopen der concessie, de levering niet kan worden goedgekeurd en geene betaling kan volgen, wat tot groote onaangenaamheden kan leiden.

Wij hadden ons voorgesteld dat eene volle week voldoende zouden zijn om de machine te plaatsen en te stellen door deskundig personeel. Dat dit niet uitkomt is voor een deel ook te wijten aan het niet voorhanden hebben van de noodige hulpmiddelen, waardoor veel oponthoud ontstond.

Ik had aan de Grofsmederij opgedragen Dinsdag te beginnen met het plaatsen van de binten voor de transmissie. Echter zal dit wel een paar dagen moeten worden uitgesteld, daar ik de verantwoordelijkheid niet aan durf van eventuele beschadigingen aan den motor, die het gevolg kunnen zijn als tweeërlei werklieden daar tegelijk werken. Wil U mij daarom nog wel even melden, wanneer ik voor zeker kan rekenen dat de motor gesteld is? Ook de gasmeter en de waterleiding moeten dan direct worden geplaatst.

Hoogachtend
 voor Den Hoogleraar Directeur van het Natuurkundig Laboratorium en Kabinet de Rijks Universiteit te Leiden
 (wg) L.H. Siertsema

14 April 1900 ??

Transmissie v/d Gasmotor

	Kosten	Gew
1 as lang 6 M Φ 85 m/m	156.-	[559
1 dito lang 7 M Φ 85 m/m	162.-	[
7 kussenblokken / ringsmeering systeem Seller: à 56	392	475
3 muurkasten met bouten à 30	90	210
[2 wandconsoles à 37	74	134
[4 bouten à 0,90	3,60	
1 riemschijf 1,76 M 34 c/m breed	300	470
1 dito 1,56 M 34c/m breed (Beide riemschijven in 2 helften).		256 392
1 riemspanner (riembreedte 35 c/m)	95	35
2 ankermuurplaten à 6,10	12,20	46
2 Bokken à 60 met bouten à 0,90	135	200
2 spiegleuven voor koppeling	9,50	
1 spie voor groote schijf	2,50	
1 vaste koppelbus (Seller)	36,-	62

	f	1883,80	KG 2574
verpakking 3%		60,-	
vracht Dessan Amsterdam 4.40 per 100 KG		120,-	
vracht Amsterdam- Leiden à 0,30		15	
Totaal	f	2078,80	
Montageloon voor monteurs 8 dagen à 10,50 per dag n.l. (6 werk. + 2 reisdagen)		84,00	
	f	2162,80	
	f	1297,68	
	~ f	1300	
Reisgeld monteurs en onvoorziene uitgaven		100	
Totaal	f	1400	

Met wrijvingskoppeling wordt dit verhoogd met ~ f 250.

17 April 1900

Den Haag, 17 April 1900

Den Weledel Hooggeleerden Heer
Prof. Kamerlingh Onnes
Leiden

In antwoord op Uw geeerd schrijven had ik door een ander speciaal werk mijne menschen elders noodig, en kan nu de motor worden vast gegoten in het metselwerk. Dan moet ook de kisting worden weggenomen voordat de aanzetter en andere deelen kunnen worden op hun plaats gezet, en kan aanwijzing worden gedaan omtrent de buisleidingen.

Ik schrijf heden daarover aan den Heer Roem, en zal het mij aangenaam zijn indien UEd dat wilt bevestigen. Ik zie geen bezwaar om voor of op 27 dezer met den motor te kunnen draaien.

Het viel mij erg tegen dat de Heer Roem tegen alle afspraak in geweigerd heeft eene opening te laten maken naar de motor. Het was een zeer gevaarlijk werkom zulke zware stukken zoo hoog te lichten, gelukkig zijn geene ongelukken gebeurd, en ik ben nog boos geweest op mijne mannen, dat ze zulk werk hebben begonnen. Gelukkig is het goed afgelopen.

Hoogachtend
UEdDwDr
(wg) G. Barger

18 April 1900

TELEGRAM

Siertsema
Natuurkundig laboratorium
Leiden

Schreef gisteren Professor en Roem wat noodig is voor voortgang Brief volgt

Barger

18 April 1900

Den Haag, 18 April 1900

Den Weledelen Zeergeleerden Heer
Dr Siertsema
Leiden

In antwoord op Uw telegram seinde ik U dat ik gisteren aan den Professor Kamerlingh Onnes en aan den Heer Roem had geschreven dat de kistening moet worden verwijderd en den motor kan worden vast gegoten. Ik stel mij voor morgen voormiddag \pm 10 u in Leiden te komen met het doel instructies te geven aangaande de buisleidingen. Het zal mij aangenaam zijn als dan de gasfitters en buisfitters tegenwoordig kunnen zijn.

Hoogachtend
UwDwDr
(wg) G. Barger

19 April 1900

Den Heeren de Vries & Stevens, Leiden
Heden morgen omstreeks 10 uur zal aanwijzing worden gedaan van de waterleidingen, te maken voor den nieuwen gasmotor in ons laboratorium. Zoudt U wel een bevoegd persoon willen zenden om dit op te nemen, en dan wel direct met het werk beginnen?

Hoogachtend
(wg) L.H. Siertsema

20 April 1900 ??

Barger

technisch bureau
den Haag

Wil zorgen dat heden begonnen wordt met ophoogen gasmotor, daar dit voor aansluiten gasleiding noodig is. Wil verder ten spoedigste opgeven aansluiting rec.... Ik herinner U dat de motor Zaterdag moet draaien, en anders de grootste moeilijkheden met betaling zullen komen.

(wg) Onnes

28 April 1900

WelEdGestr Heer N.W. van Doesburgh
directeur v/d Sted.Gasfabriek

Bij dezen kom ik U mijn hartelijke dank betuigen voor de krachtigen hulp verleend bij het tijdig tot stand brengen van de aansluiting van de gasmotor aan de gasleiding en het verschaffen van gas tot het in werking brengen hiervan. De hoofdfitter Janssen verdient den grootsten lof voor de oordeelkundige wijze waarop hij de werkzaamheden heeft bestuurd. Met genoegen zag ik hem – terwijl ik het werk volgde – telkens doeltreffend maatregelen nemen voor de samenwerking van zijn personeel.

Met de meeste hoogachting blijf ik
Uwdw dienaar
(wg) H. Kamerlingh Onnes

10 Mei 1900

Den WelEdelen Heer G. Barger, den Haag

Weledele Heer,

Nevensgaande rekening kan niet worden aangenomen voor het werk geheel is uitgevoerd en afgeleverd. Gaarne zouden wij zien dat hiermee verder werd voortgegaan.

Hoogachtend
(wg) L. H. Siertsema

1 Juni 1900 ??

Notitie

Veiligheid gasmotor enz.
Afrek. Op Juli 1900

Kisten lood keldertje heeft meer gekost (op overzicht Mei '99)
Bij overzicht Dec. '99
Fundatie met stellen motor

Fundatie	847
Asphalt	121,67
Water	25.19
Muurgaten enz.	101.65
	<u>f 1095.65</u>

Blijft te doen van het program van Dec. 99.

10 Juni 1900 ??

Aan de Kon.Ned.Grofsmederij te Leiden

Bij de ijzeren balken voor drijfwerk bij onzen nieuwen gasmotor is een staaf T ijzer geleverd voor langs een der muren als steun zou dienen. Deze staaf moet zeker nog aan de binten worden bevestigd, daar anders toch de steun niet veel beteekenis zal hebben.

Ik verzoek U daarom dit nog te willen uitvoeren.

De eerste drie vaste dagen der volgende week is het laboratorium gesloten.

Hoogachtend
(wg) L. H. Siertsema

21 Juni 1900

Den WelEdGestrHeer G. Barger, den Haag

Bij de laatste beproeving is – zooals Uwe monteurs U hoop ik bericht hebben – gebleken dat de motor bij belasting tot 40 Pk niet behoorlijk werkt. Misschien ligt het oponthoud in de door U alsnog aan te brengen verbetering in het uitblijven van antwoord van de firma Crossley, aan welke Uwe monteurs zeiden, dat zij om inlichtingen zouden schrijven. Daar de tijd dringt zal het mij aangenaam zijn te vernemen wanneer de inlichtingen uiterlijk hier kunnen zijn en de daaruit voortvloeiende verbetering - naar ik hoop enkel vervangen van de olie door een hooger of althans geschikte soort – kan zijn aangebracht.

Hoogachtend

Uwdwdr

De Hoogleeraar Directeur van het Natuurkundig Laboratorium en Kabinet de Rijks Universiteit te Leiden
(wg) H. Kamerlingh Onnes

22 Juni 1900

Den Haag, HEERENGRACHT 20

22 Juni 1900.

Den Weledelhooggeleerden Heer
Prof. Kamerlingh Onnes .
Leiden.

Ik heb Uw geeerde van gisteren. Mijn monteur heeft mij behoorlijk gerapporteerd over de laatste proefneming met den gasmotor, waaruit bleek dat U nog eenige ontwijking van damp constateerde. Hij meende dat de afkoeling wellicht beter zou kunnen zijn omdat er zooveel water voor andere doeleinden aan de koelbuis wordt onttrokken. Overigens was de motor volkomen in orde en werkte uitmuntend.

Aangezien ik nooit klachten bij een nieuwe motor over het doorlaten van de zuigerveeren heb vernomen, heb ik Crossley gevraagd om raad en ontvang als antwoord, dat bij nieuwe motoren zoo iets meer voorkomt vooral als ze tot hunne volle belasting worden beproefd, en in werkelijkheid hebben wij bij het remmen der motoren dat zelfde meer opgemerkt en het zou mij niet verwonderen, als we hetzelfde verschijnsel hebben gehad, toen bij Prof. van Enthoven de motor daar beproefd werd, en toch is sedert niet daarover geklaagd.

Crossley schrijft verder, misschien is de zuiger nog niet glad genoeg ingeloopt, en komen daardoor gassen bij hard werk uit den cilinder. Dit zal spoedig ophouden als de motor een poosje werk gedaan heeft. Of de zuiger past een beetje te stijf en dan wrijft ze onder volle belasting sterk en brandt de olie, dit zou door een man die dat werk verstaat wel kunnen verminderd worden, maar we raden U, dat af, omdat door het wegvijlen van de zuigerveeren dezelve eenigen tijd later zooveel slechter passen. We moeten Uwen Professor aanbevelen de motor in het werk te stellen, dan zullen de ondervinding hem toonen dat de motor, die bij ons aan alle proeven onberispelijk voldeed, hem geheel zal voldoen. Indien gij onze machine of cilinderolie aan de motor gebruikt kan daarin de oorzaak niet liggen, want we hebben U reeds meermalen doen weten, dat onze gasmotorolie het resultaat is van veeljarige ondervinding en kostbare proefnemingen.

Tot zoover het antwoord van Crossley. Het zij mij vergund daaraan niets toe te voegen en verblijf ik in afwachting

Hoogachtend,
Uw.Dw. Dr.
(wg) G. Barger

27 Juni 1900

Den WelEdelen Heer Barger
den Haag

Zoudt U wel zoo goed willen zijn mij zoo spoedig mogelijk de declaraties van f 3200.- te zenden? Ze moeten hier nog deze week worden afgehandeld.

Hoogachtend
(wg) L.H. Siertsema

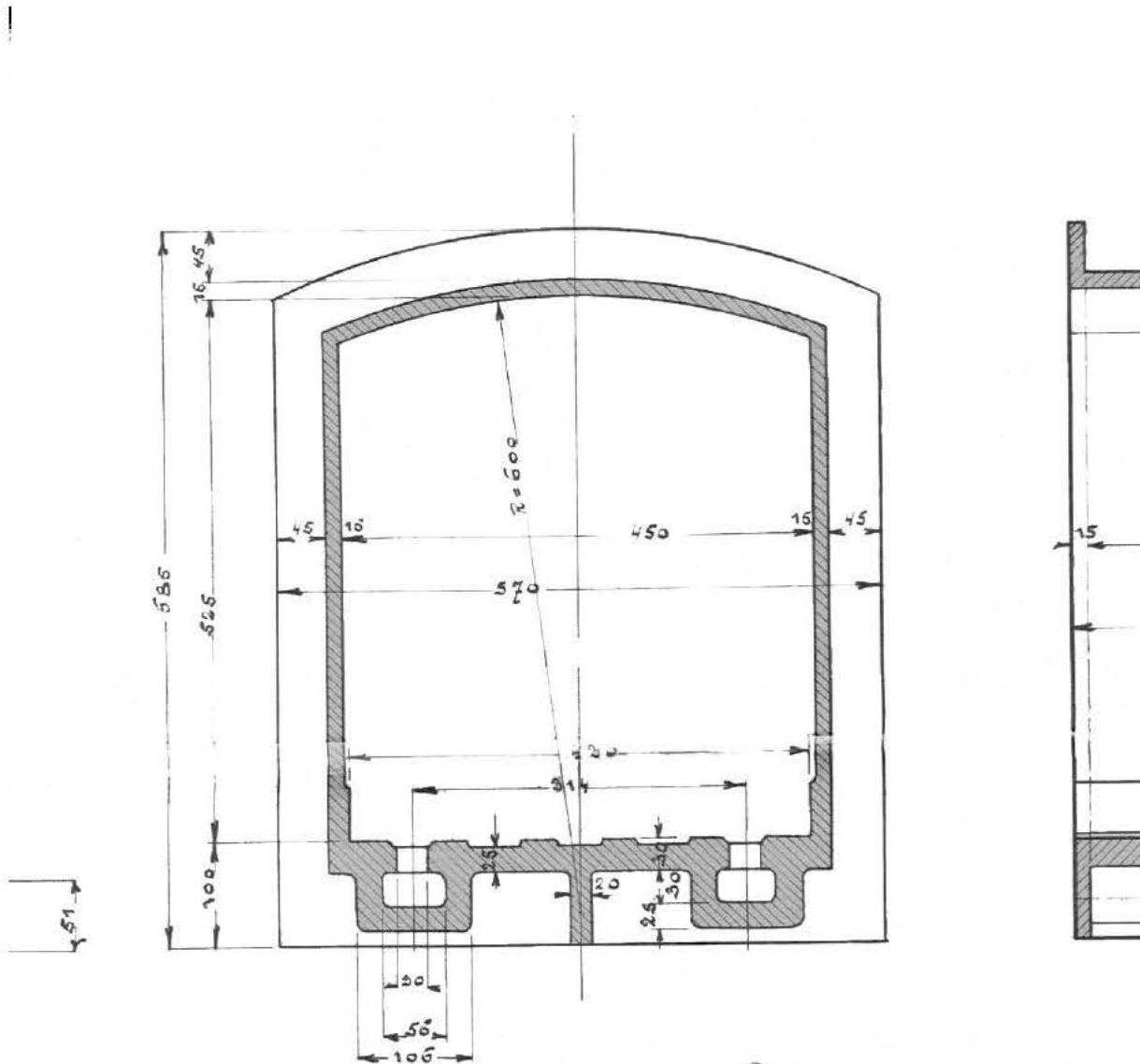

Muurstoel.

3 stuks.

Physisch Laboratorium.

Details van driefwerk.

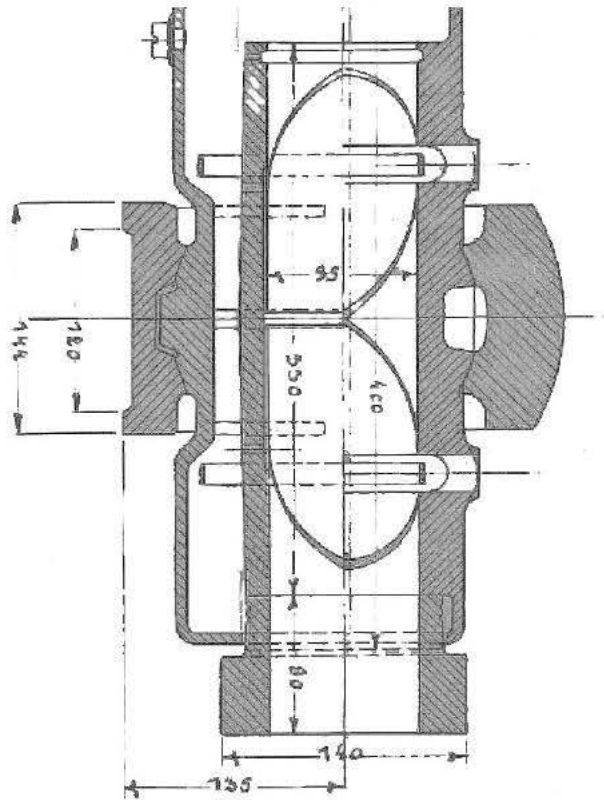

Zelfspannende Nussenschieber.

.7 Stuks.

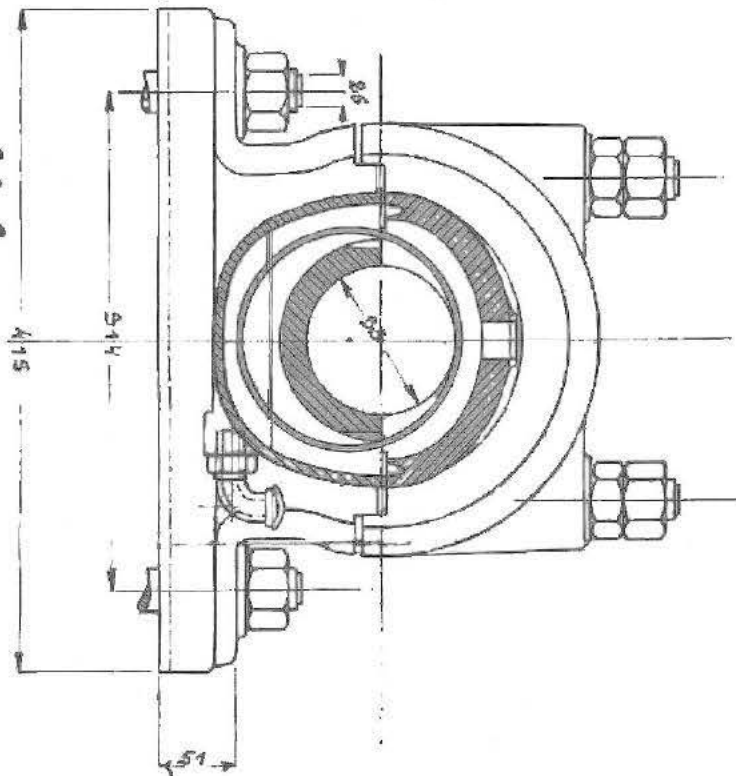

23 Augustus 1900

Leiden, 23 Aug. 1900

Natuurkundig Laboratorium
Alhier.

Mijne Heeren,

In beleefd antwoord op Uwen geeerde dd. 22 dezer, deelen wij U mede, dat een onzer werklieden ruim 14 dagen geleden, aan het Laboratorium is geweest, om de staf T ijzer aan het raamwerk bij den nieuwen gasmotor te bevestigen en deelt dezen man mede, dat het werk is afgelopen.

Na afloop van dit werk, is hem nog van wege het Laboratorium een bon medegegeven voor een ketelbikker. Wellicht is hier dus een klein misverstand in 't spel en zien wij gaarne Uwe nadere mededeeling tegemoet.

Intusschen teekenen wij.

Hoogachtend.

“Koninklijke Nederlandsche Grofsmederij”

De Directeur bij abs.

De Ingr.

(wg)) A.M. Touw

24 Augustus 1900

Aan de Kon.Ned.Grofsmederij te Leiden

In antwoord op Uw schrijven van 23 Aug. Kan ik U berichten dat de daarbij bedoelde staf T ijzer wel aan den muur, maar niet aan het ijzeren raamwerk is bevestigd, zoodat Uw werkman U niet voldoende heeft ingelicht. Gaarne zullen wij de uitvoering van deze laatste werkzaamheid nog tegemoet zien.

Hoogachtend

(wg) L.H. Siertsema

13 September 1900

Leiden, 13 September 1900

Natuurkundig Laboratorium
Leiden

Mijne Heeren.

Ter beleefde beantwoording van Uw geacht schrijven nr 2788, hebben wij de eer U mede te deelen, dat de door U bedoelde verandering, geen wijziging geeft in den door ons opgegeven prijs.

Met Hoogachting,

Koninklijke Nederlandsche Grofsmederij

De Directeur, bij abs,

De Ingr,

(wg) A.M. Touw

Inhoud

1898.0426	Brief Barger
1898.0721	Brief HKO
1898.0725	Brief Barger
1898.0726	Brief Siertsema
1898.0726a	Brief HKO
1898.0726b	Brief Siertsema
1898.0802	Brief Siertsema
1898.0802a	Brief Siertsema
1898.0802b	Brief Barger
1898.0805	Brief Siertsema
1898.0805a	Brief Siertsema
1898.0805b	Brief Barger
1898.0808	Brief HKO
1898.0824	Brief Siertsema
1898.1014	Brief Barger
1898.1013	Brief HKO
1898.1018	Brief Barger
1898.1021	Brief HKO
1898.1027	Telegram Barger
1898.1110	Brief HKO
1898.1111	Brief Barger
1898.1202	Brief Barger
1899.0109	Brief Schellenberg
1899.0112	Brief Barger
1899.0412	Brief Siertsema
1899.0517	Brief Lokhorst
1899.0519	Brief Biza
1899.0606	Brief Biza
1899.0610	Brief Curatoren 390
1899.0701	Brief Barger
1899.1101	Brief HKO
1899.1117	Brief Barger
1899.1129	Briefkaart HKO
1899.1130	Brief Barger
1899.1229	Brie Curatoren 923
1899.1230	Aankoopcontract
1900.0117	Doorsnede opstelling Crossley
1900.0118	Brief HKO
1900.0119	Brief Barger
1900.0210	Brief Barger
1900.0212	Brief Barger
1900.0212a	Telegram HKO
1900.0213	Brief Barger
1900.0214	Brief HKO
1900.0215	Brief Pierson
1900.0216	Brief Barger
1900.0223	Telegram Barger
1900.0224	Brief HKO
1900.0306	Brief HKO
1900.0309	Brief Barger
1900.0310	Brief Barger
1900.0312	Brief Barger met tekening
1900.0315	Brief Grofsmederij
1900.0315a	Brief HKO
1900.0316	Brief Biza
1900.0319	Brief HKO

1900.0329	Brief HKO
1900.0329a	Brief HKO
1900.0330	Brief Sted.Gasfabriek
1900.0330a	Brief Grofsmederij
1900.0331	Brief Barger
1900.0404	Brief Siertsema
1900.0406	Brief Grofsmederij
1900.0412	Brief Siertsema
1900.0412a	Brief Grofsmederij
1900.0414	Brief Siertsema
1900.0414a	Notitie Transmissie
1900.0417	Brief Barger
1900.0418	Telegram Barger
1900.0418a	Brief Barger
1900.0419	Brief Siertsema
1900.0420	Brief HKO
1900.0428	Brief HKO
1900.0510	Brief Siertsema
1900.0601	Notitie HKO
1900.0610	Brief Siertsema
1900.0621	Brief HKO
1900.0622	Brief Barger
1900.0627	Brief Siertsema
1900.0713	Tekening ophanging gasmeter
1900.0823	Brief Grofsmederij
1900.0824	Brief Siertsema
1900.0913	Brief Grofsmederij